

AMALGAM CAPSULE ASSEMBLY MACHINE

DESIGN
MANUFACTURE
MODIFICATION
AUTOMATION



این شرکت در سال ۱۳۹۵ تاسیس شده و ارائه دهنده محصولات و راهکارهای نوآورانه مهندسی از جمله ماشین‌های صنعتی نسل چهارم، ماشین‌های سفارشی، راهکارهای ایمنی و امنیت هوشمند، راهکارهای پیشرفته مراقبت پیرامونی و سیستم‌های سنجش از راه دور برای تمامی صنایع می‌باشد. یکی از توانمندی‌های تیم مهندسی این شرکت طراحی و سفارشی سازی دستگاه پرکن و مونتاژ کپسول آمالگام است که با توجه به در اختیار داشتن دانش فنی و تجربیات قبلی امکان ارائه محصول بر اساس طراحی‌های آماده، سفارشی سازی بر اساس نیاز مشتری و همچنین بهینه سازی و اوتوماسین خط تولید مقدور است.



دستگاه پرکن و مونتاژ کپسول:

دستگاه تمام اتوماتیک پرکن و مونتاژ کپسول سه تکه آمالگام بر اساس مطالعات بر روی جدیدترین دستگاه‌های خارجی و ارزیابی ضعف‌های موجود در خطوط تولید دستی و نیمه اتوماتیک کشور طراحی و بهینه سازی شده و در دو مدل ۵۰۰ و ۲۵۰۰ عدد بر ساعت طراحی شده است. با توجه به در اختیار داشتن دانش طراحی و تجربه ساخت و راه اندازی دستگاه مونتاژ ۵۰۰ عدد بر ساعت، توانمندی لازم برای ارائه محصولات طراحی شده و یا سفارشی سازی دستگاه به مشتریان داخلی و خارجی مقدور است.



ویژگی‌های دستگاه پرکن و مونتاژ کپسول آمالگام:

- ✓ سیستم تمام اتوماتیک و عدم دخالت اپراتور در فرایند مونتاژ کپسول.
- ✓ سیستم اتوماتیک پر و و عدم دخالت اپراتور در فرایند پر کردن کپسول، اپراتور صرفاً ورودی‌ها را شارژ و تنظیم می‌کند و سپس دستگاه به صورت مستقل قادر به پر کردن و مونتاژ کپسول است.
- ✓ قابل ارائه در نرخ‌های تولید متوسط و بالا بر اساس نیاز مشتری.
- ✓ ابعاد کوچک و طراحی بهینه به طوری که دستگاه به راحتی در خط تولید جانمایی و استفاده شود.



CAPSULE ASSEMBLY MACHINE	AMALGAM 3 PARTS CAPSULES
Production rate 1	400-500 pcs/h
Production rate 2	2000-2500 pcs/h
Feeding accuracy	0.001 gr
Body material	Stainless steel
Control system	Full Automatic
Dimension	2000x1500x2100 mm
Weight	600kg

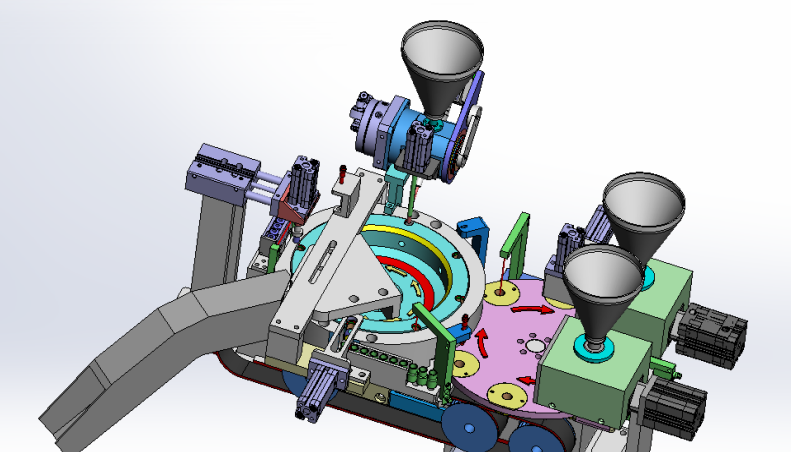

فعالیت‌های تیم مهندسی:

- ✓ تحقیق و شبیه سازی موتورهای زمینی
- ✓ تعمیر و نگهداری جی پی یو
- ✓ نمونه سازی قطعات جی پی یو
- ✓ توسعه و به روز رسانی موتورهای زمینی

- ✓ طراحی و ساخت انواع ماشین‌های سفارشی
- ✓ طراحی و ساخت دستگاه پرکن آمالگام
- ✓ طراحی و ساخت تسترهای صنعتی
- ✓ نمونه سازی و ساخت قطعات سفارشی

- ✓ مشاوره
- ✓ طراحی
- ✓ شبیه سازی
- ✓ مستند سازی



INDUSTRIAL MACHINES &
ADDITIVE MANUFACTURING
SOLUTIONS:



- www.irm3dp.com
- info@irm3dp.com
- +982188579286
- +989302532926

